

# LEVIER À ROCHET NOVA



## LE LEVIER À ROCHET NOVA DE VULCAN :

### GARANTIE D'UN AN

Certifié ANSI B30.21

Protection contre la surcharge disponible

### Fiche technique

- Triple engrenage droit
- Guide de chaîne de levage
- Actionnement à une main du mécanisme de désengagement
- Chaîne en alliage d'acier trempé
- Crochets en acier trempé
- Linguets de sécurité inclus

### Spécifications techniques

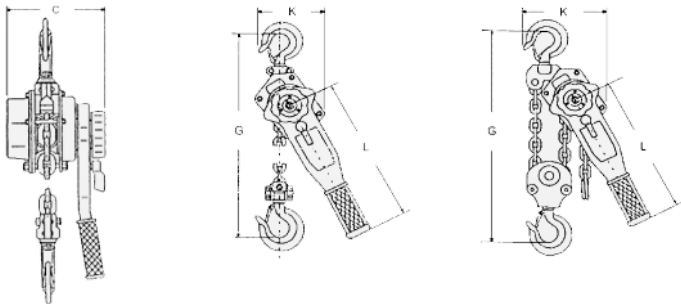

MODÈLE	Cap. tonnes	Charge de travail séc. lb	Charge de test tonnes	Hauteur de levage stand. pi	Nb. de retombées	Dimensions (po)				Effort de levage lb	Poids net		Min. Charge kg
						C	Encomb. G	K	L Long. du bras de levier		lb	kg	
NPU0.25T	1/4	551	0.3	5	1	3 5/8	9 1/16	3 11/32	6 19/64	56	4	3	
NPU0.5T	1/2	1 102	0.7			4 1/8	10 1/4	3 1/8	11 7/8	64	9	15	
NPU0.75T	3/4	1 653	1			6 1/8	12 5/8	5 3/8	11 1/4	31	16	30	
NPU1.5T	1 1/2	3 306	1.9			7 1/8	15	6 1/8	16 1/2	54	25	45	
NPU3T	3	6 613	3.8			8 1/2	19	7 7/8	16 1/2	72	46	60	
NPU6T	6	13 227	7.5			8 1/2	23 3/4	7 7/8	16 1/2	76	68	90	